

Typennummer:  
LFP 12-50 BL

Artikelnummer:  
04054LFP50

EAN/GTIN-Nr.:  
9005753101883



Monitoring & Diagnose



Leichtbau ·  
kompaktes Design



hohe Enladeleistung ·  
zuverlässig & stabil



IP65 Schutz · Staub- &  
Strahlwasserschutz



### Elektrische Werte

Nennspannung	12,8 V	Spitzenentladestrom Grenze	160 A (2-3 s)
Nennkapazität (K5)	50 Ah @0.2C +25 °C (± 3 %)	Selbstentladung	≤ 4 % per Monat
Nennentladestrom	25 A	Zykluslebensdauer	> 3.000 Zyklen (80 % DoD)
Nennladestrom	25 A	Innenwiderstand	< 30 mΩ
max. Dauerentladestrom	50 A	Versand mit Ladezustand (SOC)	47-50 %
max. Dauerladestrom	50 A	Zellentechnologie	LiFePO <sub>4</sub> (LFP)

### Abmessungen & Gewichte

Gehäusegröße	
Länge max.	257 mm
Breite max.	133 mm
Kastenhöhe max.	200 mm
Gesamthöhe max.	205 mm
Gewicht	5,8 kg (± 5 %)

Abmessungen

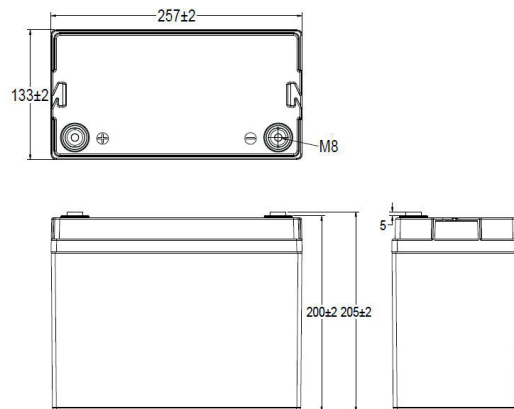

### Ausführung

Bodenleiste	B00
Schaltung	1
Polausführung	M8 (Gewindepol)
Schutzklasse	IP65
Stück pro Ladungsträger	120
Ladungsträger-ID	Europalette
Stück pro Lage	20

Bodenleiste B00



Schaltung 1

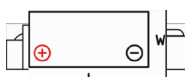

Polausführung M8

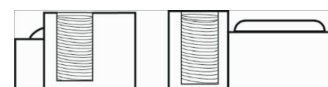

### Technische Werte für Entladung

Nennentladestrom	25 A
max. Dauerentladestrom	50 A

Spitzenentladestrom  
Grenze

160 A (2-3 s)

Nennentlade-  
Abschaltspannung

10 V (2,5 V/Zelle)

### Technische Werte für Ladung

Nennladestrom	25 A
max. Dauerladestrom	50 A

empfohlene Ladespannung

13,6-13,8 V

Lade-Abschaltspannung

14,6 V (3,65 V/Zelle)

### Temperaturwerte

Temperaturbereich Entladung	-20 bis +60 °C
Temperaturbereich Ladung	0 bis +60 °C
Temperaturbereich Lagerung	-5 bis +35 °C

### Bluetooth & Verschaltung

Bluetooth App

ja

Batterieheizung

nein

Verschaltung

- max. 4 Batterien seriell  
- max. 4 Batterien parallel

### Zertifizierungen

CE, UN38.3, RoHs

### Versandklassifizierung

UN 3480, CLASS 9

### Kennlinien

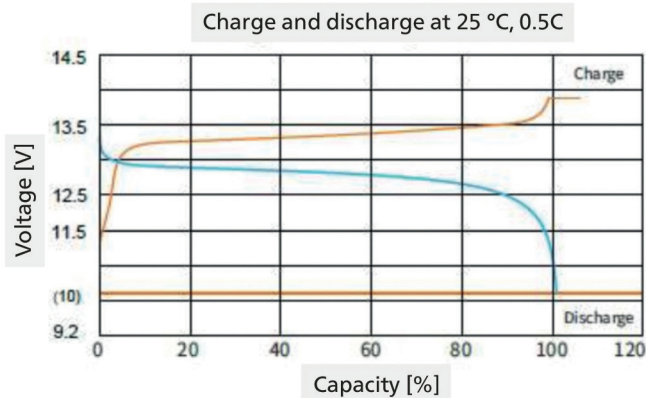
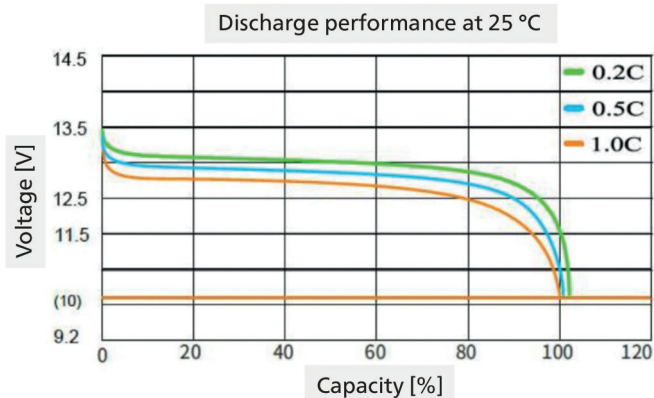

### BMS Parametereinstellungen (Batterie-Management-System)

Anzahl der Zellstränge	4	Einschaltspannung der Balancierfunktion	3,3 ± 0,03 V
Zell-Überspannungsschutz	3,65 V	Differenz-Einschaltspannung	15 mV
Zell-Unterspannungsschutz	2,5 V	Balancierstrom	200 ± 50 mA
Batterie-Überspannungsschutz	14,6 V	max. kontinuierlicher Ladestrom	50 A
Batterie-Unterspannungsschutz	10 V	max. kontinuierlicher Entladestrom	50 A
Hochtemperaturschutz beim Laden	+60 ± 3 °C	Überstromschutz beim Laden	60 ± 5 A
Niedrigtemperaturschutz beim Laden	+2 ± 3 °C	erster Überstromschutz beim Entladen	60 ± 5 A
Hochtemperaturschutz beim Entladen	+60 ± 3 °C	sekundärer Überstromschutz beim Entladen	160 ± 40 A
Niedrigtemperaturschutz beim Entladen	-20 ± 3 °C	Kurschlusschutzstrom	750 ± 130 A

### Sicherheitshinweise

Diese Sicherheitshinweise dienen dem Schutz des Anwenders und einem sicheren Betrieb des Geräts. Bitte beachten Sie die folgenden Punkte, um Risiken wie Verletzungen, elektrischem Schlag, Brand oder andere Gefahren zu vermeiden:

- Berühren Sie keine offenliegenden oder ungeschützten Anschlüsse.
- Trennen Sie das Ladegerät stets vom Stromnetz, bevor Batterieanschlüsse verbunden oder gelöst werden.
- Lesen Sie vor dem Anschluss an die Stromversorgung die Installationshinweise in der Bedienungsanleitung sorgfältig durch.
- Austretender Elektrolyt kann Haut und Augen schädigen. Vermeiden Sie daher jeglichen Kontakt.

<sup>1)</sup> Alle angeführten Werte beziehen sich auf Raumtemperatur von +25 °C.

<sup>2)</sup> Empfehlung mit externem, spannungsgeregeltem Ladegerät. Achtung: Temperaturkompensation bei Abweichung!